

スピーディーに対応できる Taiko のドア

# 修繕船用扉

a door for repair ships

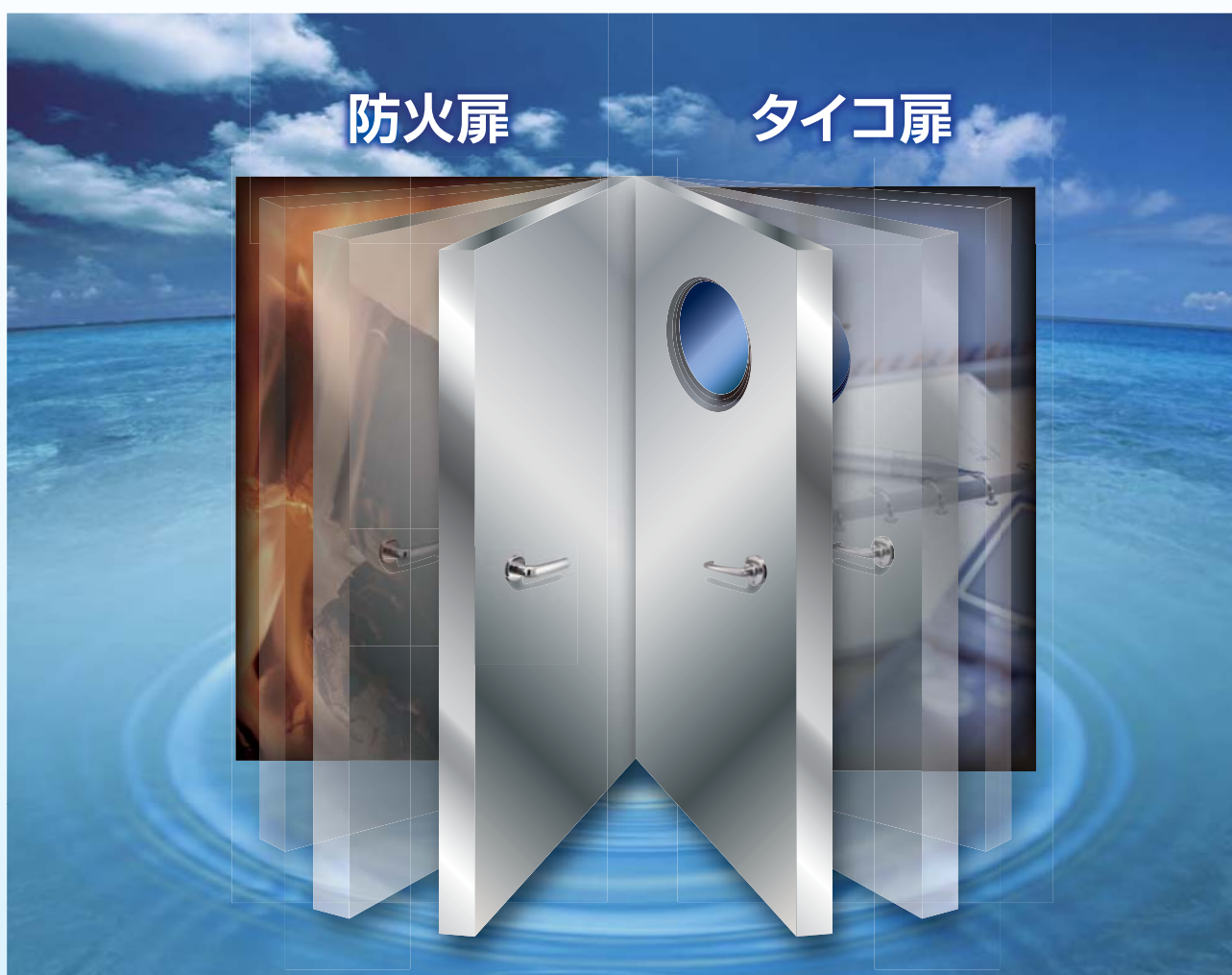

鋼製・アルミ製・ステンレス製

## 船用居住区 ホロー扉

防火扉は、火災試験コード(IMO FTP コードパート 3)の火災試験合格品

日本・米国およびEU加盟国で国際海事機構(IMO)の防火認定をクリア!

## 1. 扉の種類

### Ⓐ 防火扉・A-60,A-0,B-15,B-0級他

(防火扉・国土交通省[JG]・日本海事協会[NK]・MED 他認定品)

### Ⓑ 暴露扉及び居住区扉

・C級 (防火扉以外)

## 2. 材質

材質		仕上	扉の種類
SS	扉t0.8~1.6 枠t1.6 亜鉛メッキ鋼板	焼付塗装	Ⓐ又はⒷ
AL	扉t1.5 アルミニウム(A-5052) 枠t1.5 アルミニウム(A-5052)	焼付塗装	Ⓑ
SUS	扉t1.0 ステンレス(SUS304) 枠t1.5 ステンレス(SUS304)	焼付塗装	Ⓑ

## 3. 寸法

**W** …… 枠外寸法(巾)

**H** …… 枠外寸法(高さ)

**D** …… 枠外寸法(厚さ)

**H.H** …… ハンドル高さ

※扉下端よりハンドル中心まで

**C.H** …… コーミング寸法(高さ)

※甲板より枠下部まで

(注) 下記、枠タイプ以外の扉の場合は  
鋼壁切明け寸法を  
ご指示ください。

断面図

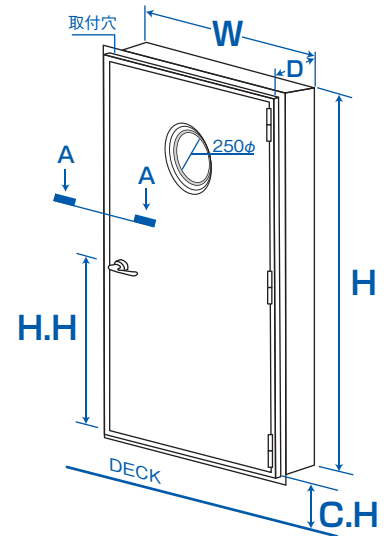
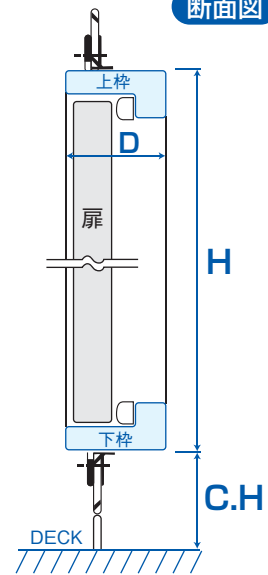

## 4. 枠タイプ A-A断面

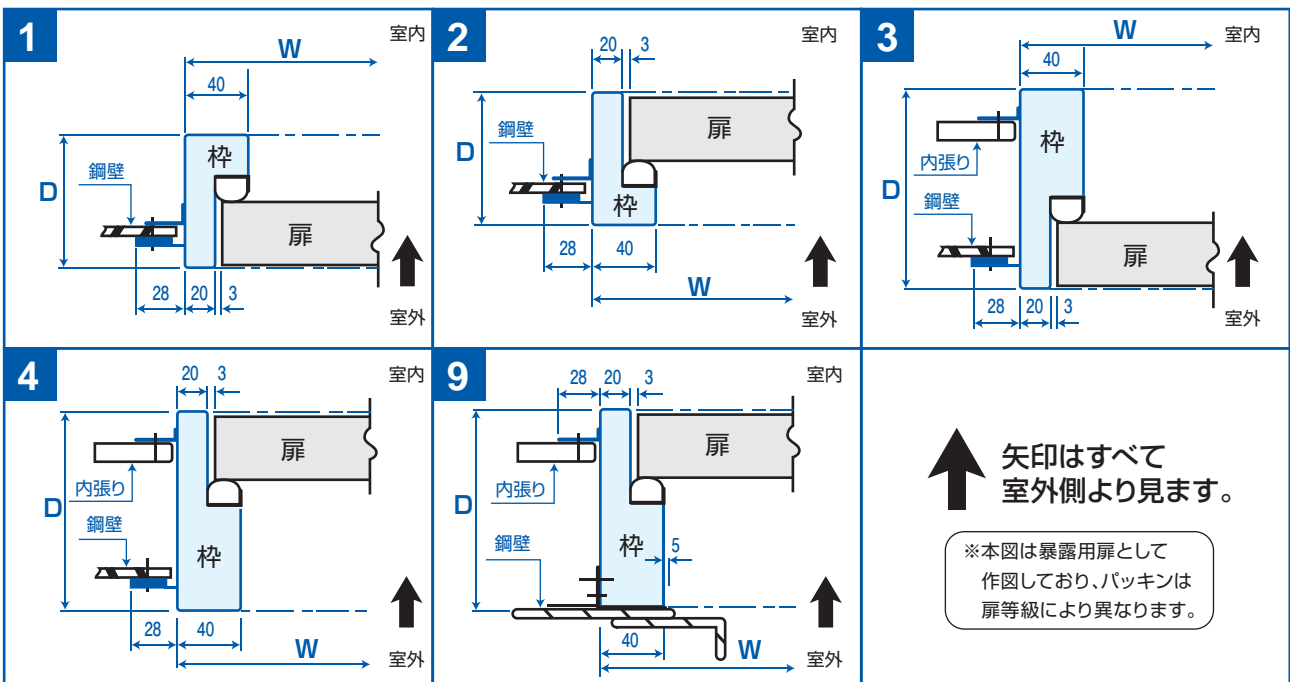

## 5. 開き勝手

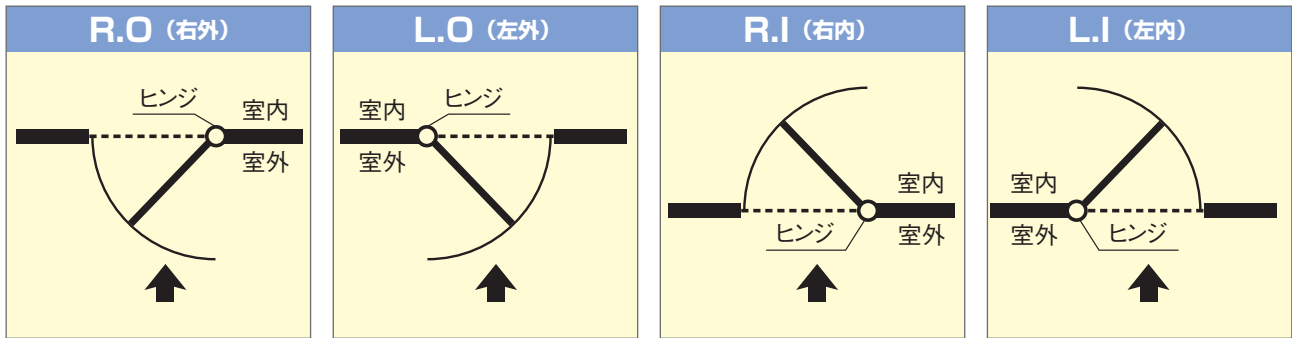

↑ 扉開き勝手はすべて室外側より見ます。

## 6. その他

### ① 錠前は下記よりお選びください。

#### ①-A 棒キー付 レバーハンドル

- ・室外:棒キー 室内:ひねり錠
- ・両面棒キー

#### ①-B シリンダーキー付 レバーハンドル

- ・室外:シリンダーキー 室内:ひねり錠
- ・両面シリンダーキー

#### ①-C 表示錠付 レバーハンドル

- ・室外:表示錠 室内:ひねり錠
- ※オプションとして錠前メーカーの指定も可能です。ご相談ください。

### ② 窓の有無 窓の有無をご指示ください。

※防火扉に窓は付けられません。

- φ250丸窓付
- 角窓の場合は、ご相談ください。

### ③ 扉及び枠表面仕上げ

- 樹脂焼付塗装 ※塗装色は、下記より番号でお選びください。

1	2	3
N-9.5(白)	10YR 7/2(ベージュ)	2.5Y 8/2(クリーム)

ステンレスは#400研磨又はヘアライン仕上げ(H.L)が可能です。備考欄にご記入ください。

### ④ ドアクローザ 部品納入と致します。 ※注文書にて有無をご指示ください。

### ⑤ 船級・船籍 防火扉の場合、船級・船籍をご指示ください。

### お願い

- ①製品はメーカー標準仕様です。
- ②枠のみ又は扉のみの製作はできません。
- ③製品は完成品納入までとし、現場での取付工事は行っておりません。
- ④輸出向けの場合は別途ご連絡ください。

